

# DECLARACIÓN DE CONFORMIDAD

UNI EN 1433 : 2010  
SECTOR: CONSTRUCCIÓN

## CANALETA PEGASUS 50 x 13 cm

Nº NORMATIVA: 89/106 CEE

CERTIFICACIÓN: ISO 9001: 2008

CERTIFICADO ITT N: ITT-PDC/1226-2010 del 10/06/2010

TIPO DE MATERIAL: POLIPROPILENO

CLASE DE CARGA: KN 125

### MEDIDAS TÉCNICAS :

#### Códigos y Descripciones

POZ90-1300

POZ91-1350

POZ91-1350B

POZ90-1400

A	B	C1	C2	D	E	F	G	H
130	138	60	40	20	500	500	70	47
130	138	90	75	20	500	500	70	47
130	138	90	75	20	500	500	70	47
130	138	170	150	20	500	500	70	47

### DISEÑO GEOMÉTRICO :

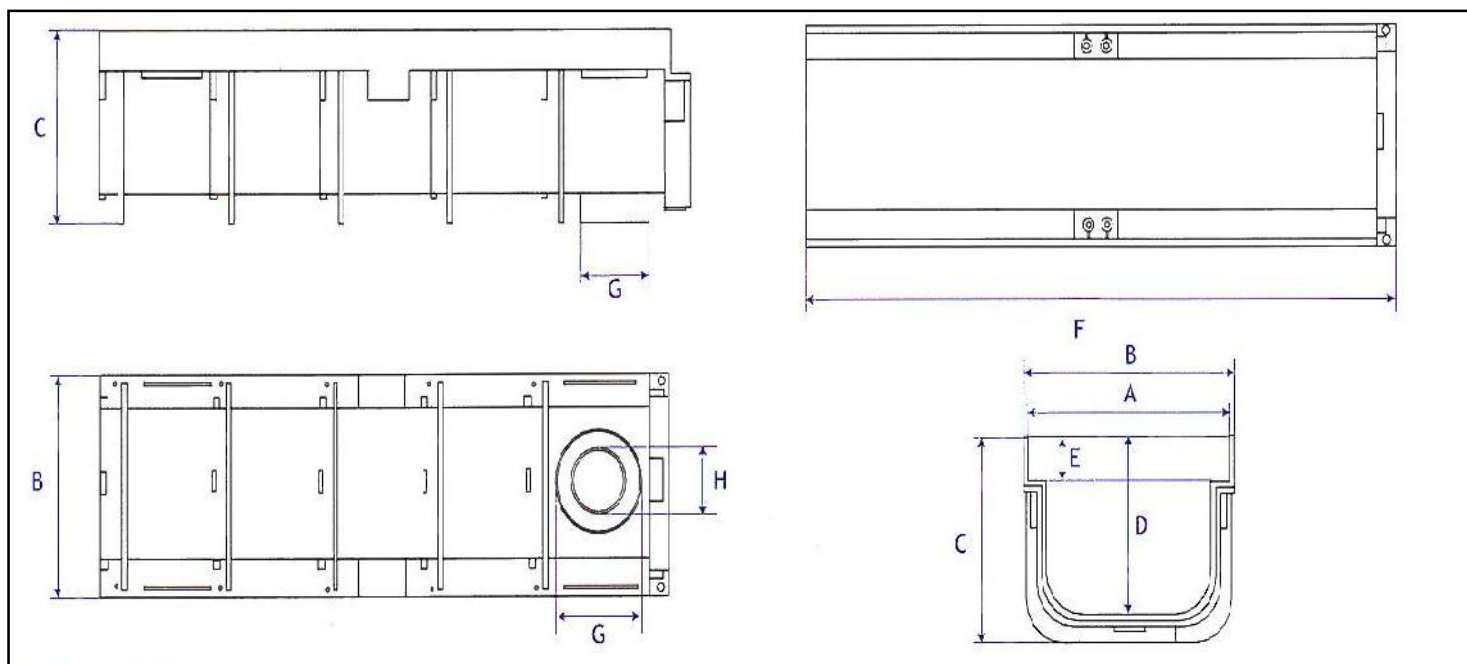

16 - 01 - 2017